

Wyjaśnienia do instrukcji

1. Kolejność wykonania poszczególnych czynności montażowych określona jest kolejnymi numerami w dolnym lewym rogu schematu operacji montażowej.
2. Montowane elementy konstrukcji oznaczone są na rysunkach szarym kolorem.
3. Rodzaje i ilości elementów łącznych i innych, niezbędnych do wykonania głównych czynności montażowych, podane są w lewym górnym rogu schematu.
4. Skobę należy założyć w taki sposób, aby podcięcie (w kształcie litery „V”) znajdowało się po przeciwnej stronie ścianki bocznej.

Zalecenia odnośnie eksploatacji szafy archiwalnej

1. Szafę powinno się ustawiać na równej poziomej powierzchni.
2. Umieszczanie dokumentów itp. w szafie należy zacząć od jej dolnej części.
3. Zaleca się możliwie równomierne obciążanie półek na ich długości.
4. W przypadku zastosowania szafy AM-0891, M-08 jako nadstawki na szafę AM 1891 (2091), M-18 konieczne jest naklejenie 4-ch amortyzatorów celem uniknięcia ślizgania się powierzchni malowanych po podłodze.

Uwagi:

1. Otwory pod tulejki w pokrywie i progu należy w razie konieczności (trudności z osadzeniem tulei w otworze) oczyścić z nadmiaru farby.
2. Możliwe są zmiany konstrukcyjne, które nie zostały uwzględnione w niniejszej Instrukcji.
3. Dopuszczalne jest wykonywanie operacji montażowych w zakresie pkt. 8, 9 i 10 w poziomym położeniu szafy.
4. Po zamontowaniu progu należy założyć plastikową osłonę.

Instrukcja montażu szaf archiwalnych serii M i AM

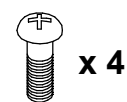

Ścianka tylna lewa

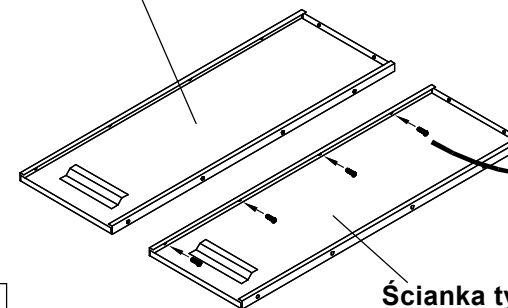

Wkręt

1

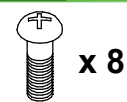

Ścianka tylna lewa

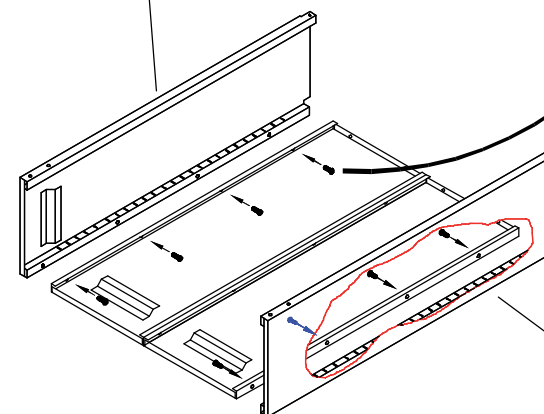

Wkręt

Ścianka tylna prawa

2

